

Solución de marcado
segura e integrable

FIT LASER



The mark of quality



SEGURO

MODULAR

FÁCIL DE
INTEGRAR

FIT LASER, una unidad de marcado con embudo de seguridad

La solución láser que se adapta a sus líneas de producción

FIT LASER es una solución de marcado todo en uno e integrada, que contiene toda la protección necesaria para un marcado eficiente y seguro de sus piezas en su línea de producción.

El sistema de marcado FIT LASER está diseñado para la **integración de Clase 1**, garantizando la protección del personal cercano gracias a un embudo hermético a la radiación que protege el haz láser.

1234 5678 90

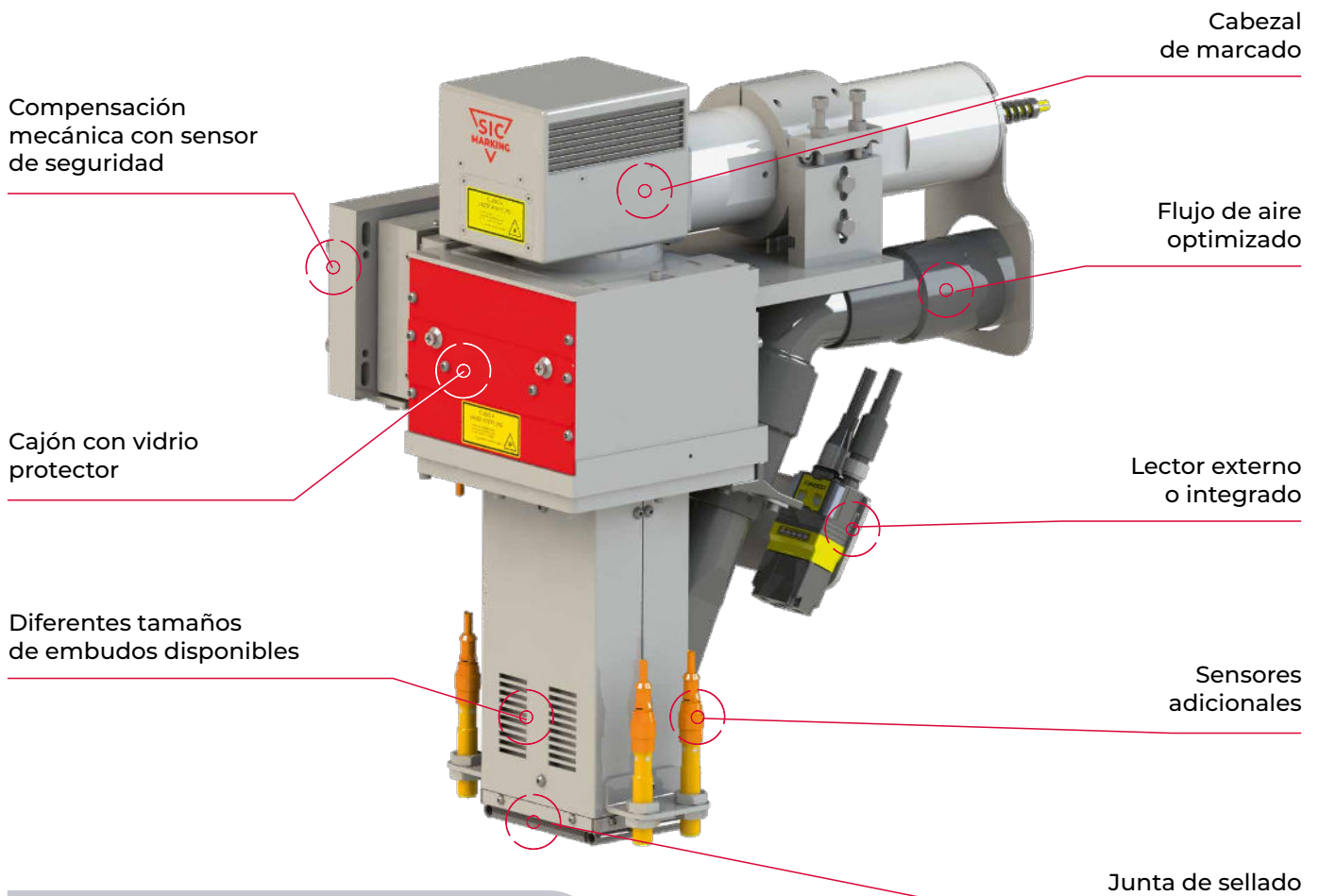

Escanee el CÓDIGO QR para ver el video de demostración



Numerosas opciones de integración



1

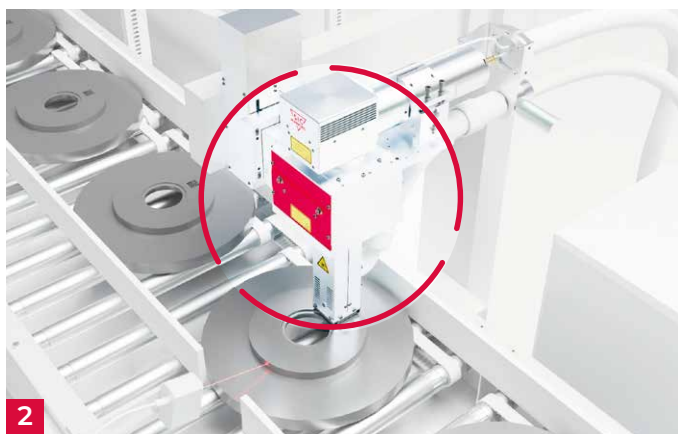

2



3

1 En posición fija:

La pieza se acerca al FIT

2 En eje lineal

3 En Robot o Cobot:

FIT se mueve por la pieza*

* Contacte con SIC MARKING

Compensación mecánica integrada

- Permite una fácil instalación en su producción
- Compensa las desviaciones de posición del brazo robótico y las variaciones de tolerancia de la pieza de hasta 15 mm
- Garantiza una distancia focal óptima del láser y una calidad de marcado perfecta

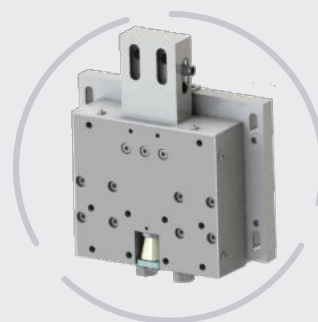

Diferentes tamaños de embudos

Varios embudos están disponibles para adaptarse a la superficie a marcar



30 x 30
mm



50 x 50
mm



100 x 30
mm



60 x 30
mm



Personalizado

Una solución integrada que cumple con las normas de seguridad

- Sistema preconfigurado para la integración de Clase 1, garantizando la máxima seguridad
- Personal cercano protegido al confinar el haz láser en un embudo hermético a la radiación
- Nivel de rendimiento PL-e: el nivel más alto de seguridad según ISO 13849-1, asegurando total confiabilidad y protección

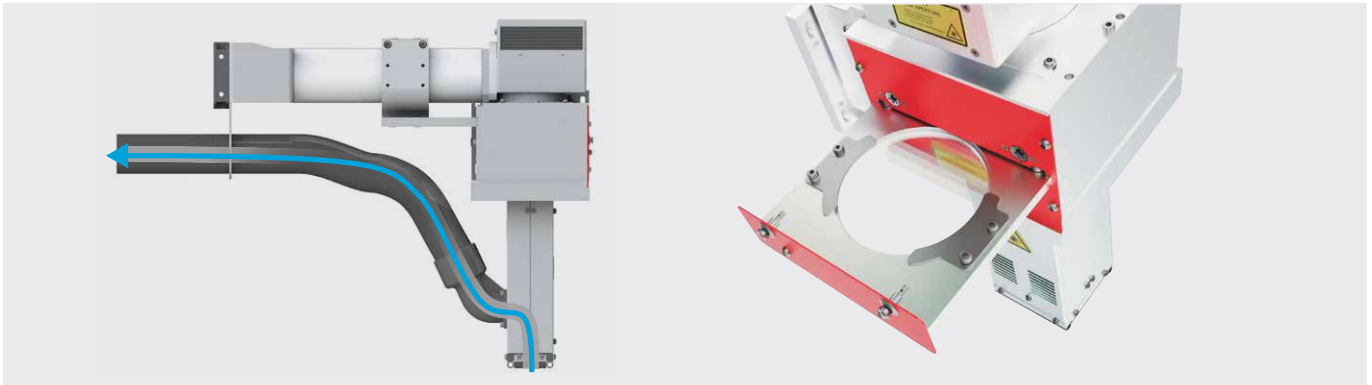

Facilidad de cuidado y desempeño garantizado

- Flujo de aire optimizado: diseñado para reducir significativamente la frecuencia de mantenimiento y limpieza
- Vidrio protector en cajón para fácil limpieza. Proporciona una protección óptima de los elementos ópticos contra el polvo, para un desempeño durable



Controlador modular FU4: se adapta a su línea automatizada

- Compatible con sistemas de bus de campo estándar OPC UA, Profinet, Ethernet-IP y Profibus
- Tarjeta de E/S opcional para controlar varios accesorios, como sensores de posición adicionales, extractores de humo, lectores de códigos 2D, etc., a través del mismo protocolo.
- Pantalla táctil integrada con funciones avanzadas de diagnóstico



Especificaciones técnicas y accesorios

Ejemplos de aplicación

Especificaciones técnicas:

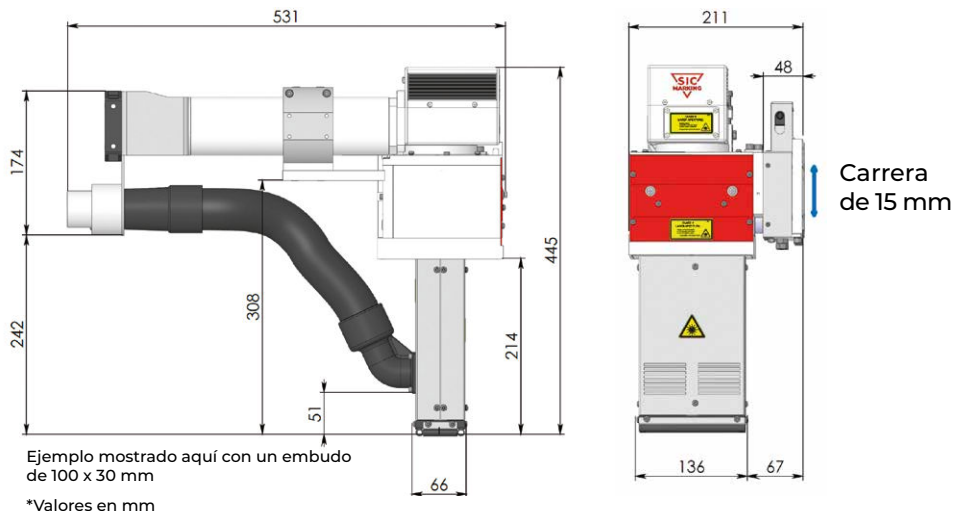

Alimentación	100-240V AC
Tecnología	Láser de fibra 1064 nm
Potencia	20W / 30W / 50W / 60W
Seguridad láser (EN 60825-1)	Listo para la integración de Clase 1
Peso del FIT	13 kg
Nivel de rendimiento de los dispositivos de seguridad	PL-e

Accesorios disponibles:

Caudalímetro



Lector de códigos (integrado o externo)



Extractor de humos



Tarjeta de bus de campo: Profinet, Ethernet IP o Profibus

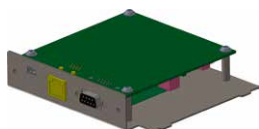

Gabinete del controlador con aire



Sensores adicionales



Los 8 servicios clave de SIC MARKING



Asesoramiento personalizado para la mejor elección de tecnología

¿Láser, micropercusión o trazado? Nuestros expertos le ayudarán a identificar la tecnología de marcado que mejor se adapta a sus necesidades, gracias a nuestra amplia gama de soluciones.



Soluciones personalizadas adaptadas a sus necesidades

Desarrollamos productos personalizados que se adaptan perfectamente a sus procesos y requisitos industriales.



Estudios de viabilidad y pruebas técnicas

Realizamos rigurosos estudios y pruebas de viabilidad para validar cada etapa de su proyecto. También se encuentran disponibles pruebas de ingeniería.



Entrenamiento completo para sus equipos

Nuestros especialistas capacitan a sus equipos en el uso de sus equipos para garantizar un control autónomo y eficaz.



Asistencia durante la puesta en marcha

Nuestros equipos locales están disponibles para ayudarle durante la puesta en marcha de su máquina, facilitando una integración rápida y fluida en sus operaciones diarias.



Soporte técnico y servicio postventa

Un servicio posventa receptivo y miembros de soporte técnico dedicados están a su lado para brindarle asistencia en el suministro de repuestos y consumibles.



Soluciones de modernización para un rendimiento sostenible

Ofrecemos soluciones de modernización personalizadas para prolongar la vida útil de sus máquinas: retro-compatibilidad con componentes actualizados, modernización completa o adquisición de equipos.



Soporte global con experiencia local

Con 10 subsidiarias y una red mundial de distribuidores, ofrecemos recursos globales combinados con soporte local para hacerse cargo de sus proyectos desde el diseño hasta la instalación.

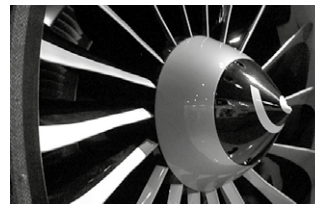

SIC MARKING SL
08392 Sant Andreu
de Llavaneres,
Barcelona, Spain

info-sl@sic-marking.com
<https://www.sic-marking.es/>

